



SOLUÇÕES EM LUBRIFICAÇÃO PARA O SEGMENTO AGRÍCOLA

LUBRIFICANTE
TEM QUE
TER O
T DE

f @ y t i n /texacolubrificantes
www.texaco.com.br



CULTIVE PROTEÇÃO TODOS OS DIAS

A Texaco é reconhecida pelo seu histórico em pesquisa e desenvolvimento de produtos com desempenho excepcional.

Para o segmento agrícola, oferece toda a tecnologia e experiência em lubrificação, garantindo que seus equipamentos continuem em operação, maximizando a confiabilidade.

MELHOR RESULTADO PARA O SEGMENTO AGRÍCOLA

A linha de lubrificantes Texaco oferece uma solução completa para que seus equipamentos estejam sempre em operação, reduzindo custos de manutenção e com maior eficiência operacional.



Aprovada pelas principais montadoras do país



Intervalos de troca estendidos



Aumento da produtividade e da vida útil dos equipamentos



Economia de combustível



TRATOR

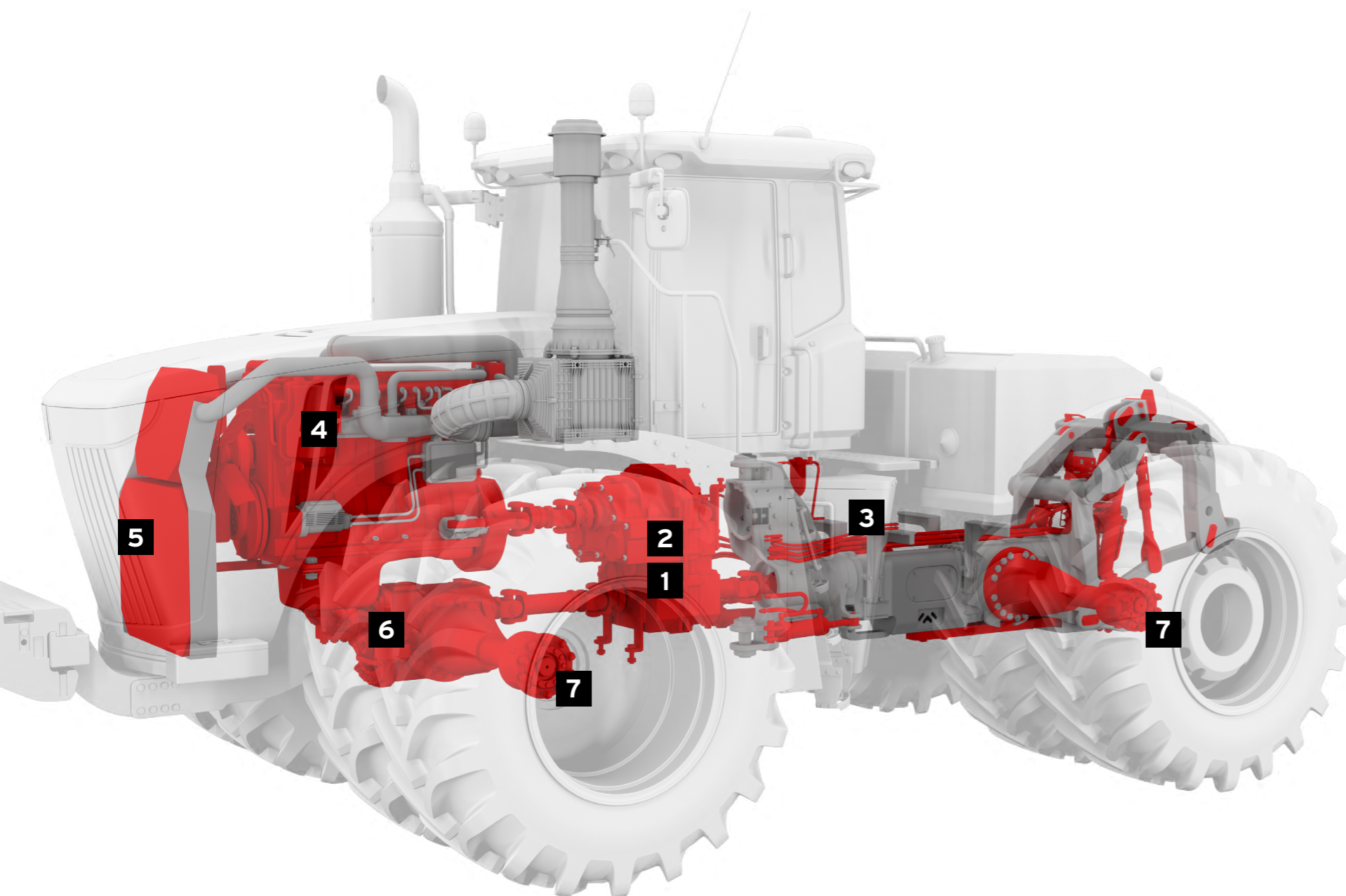

1 TRANSMISSÃO, FREIO ÚMIDO E SISTEMA HIDRÁULICO

TDH Oil Special
TDH Oil

2 TRANSMISSÃO

Universal EP 90
Universal EP 140

3 SISTEMA HIDRÁULICO

Rando MV
Rando HD
Hidráulico HD 68

4 MOTOR

Delo 400 SDE SAE 15W-40 CK-4
Ursa Premium TDX SAE 15W-40
Ursa Premium TDX (E4) SAE 10W-40
Ursa Super TD SAE 15W-40
Ursa Premium TDS SAE 15W-40

5 SISTEMA DE ARREFECIMENTO

Ursa ELC NF: Premix e Concentrado
Havoline XLI (YF03): Premix e Concentrado

6 REDUÇÕES FINAIS E DIFERENCIAL

Multigear Premium EP SAE 85W-140
Multigear EP-5 SAE 80W-90
Multigear EP SAE 90
Multigear EP SAE 85W-140
Multigear EP SAE 140
Texaco Gear Oil 90

7 PONTOS DE GRAXA

Starplex EP 2 M3
Starplex EP 2
Multifak EP 2
Marfak MP 2

COLHEDORA

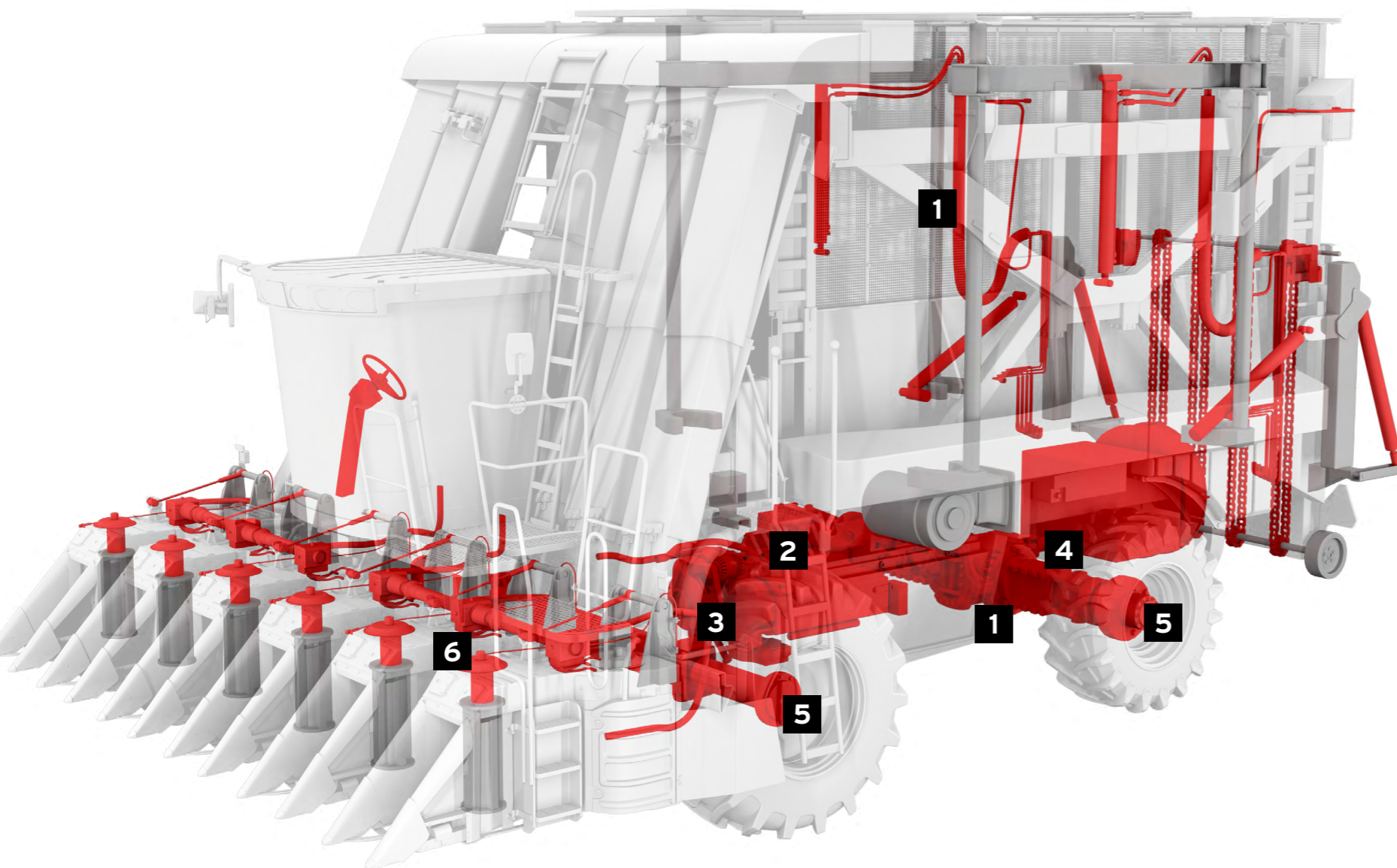

1 TRANSMISSÃO, FREIO ÚMIDO E SISTEMA HIDRÁULICO

TDH Oil Special
TDH Oil

2 MOTOR

Delo 400 SDE SAE 15W-40 CK4
Ursa Premium TDX SAE 15W-40
Ursa Premium TDX (E4) SAE 10W-40
Ursa Super TD SAE 15W-40

3 SISTEMA DE ARREFECIMENTO

Ursa ELC NF: Premix e Concentrado
Havoline XLI (YF03): Premix e Concentrado

4 REDUÇÕES FINAIS E DIFERENCIAL

Multigear Premium EP SAE 85W-140
Multigear EP-5 SAE 80W-90
Multigear EP SAE 90
Multigear EP SAE 85W-140
Multigear EP SAE 140
Texaco Gear Oil 90

5 PONTOS DE GRAXA

Starplex EP 2 M3
Starplex EP 2
Marfak MP 3
Multifak EP 2
Marfak MP 2

6 FUSOS (COLHEITADEIRA DE ALGODÃO)

Marfak MCP Grease

PULVERIZADOR

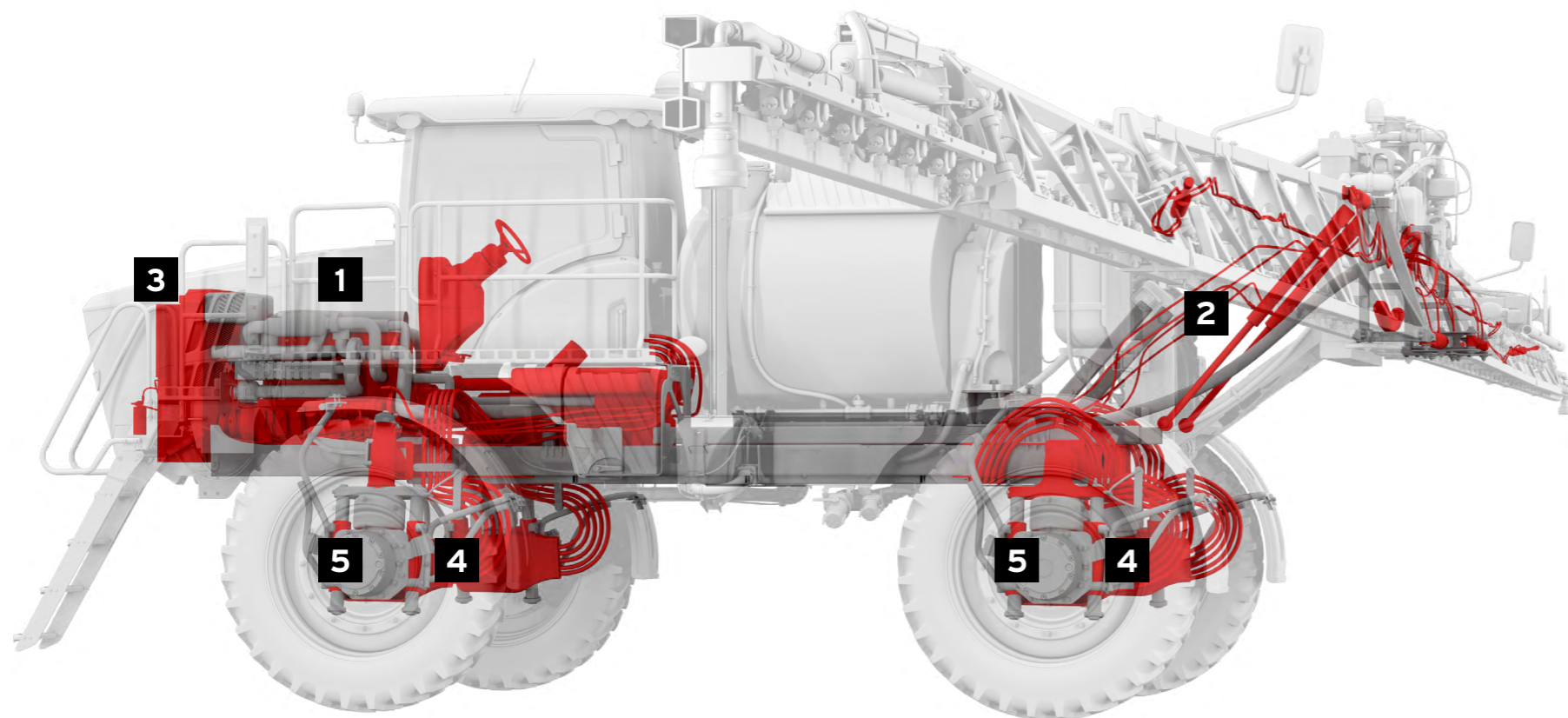

1 MOTOR

Delo 400 SDE SAE 15W-40 CK-4
Ursa Premium TDX SAE 15W-40
Ursa Premium TDX (E4) SAE 10W-40
Ursa Super TD SAE 15W-40

2 SISTEMA HIDRÁULICO

Rando MV
Rando HD

3 SISTEMA DE ARREFECIMENTO

Ursa ELC NF: Premix e Concentrado
Havoline XLI (YF03): Premix e Concentrado

4 CUBOS DE RODA, DIFERENCIAL E TRANSMISSÃO

Multigear Premium EP SAE 85W-140
Multigear EP-5 SAE 80W-90
Multigear EP SAE 90
Multigear EP SAE 85W-140
Multigear EP SAE 140
Multigear LS 85W-140
Texaco Gear Oil 90

5 PONTOS DE GRAXA

Starplex EP 2
Multifak EP 2
Marfak MP 2

COLHEDORA DE CANA-DE-AÇÚCAR

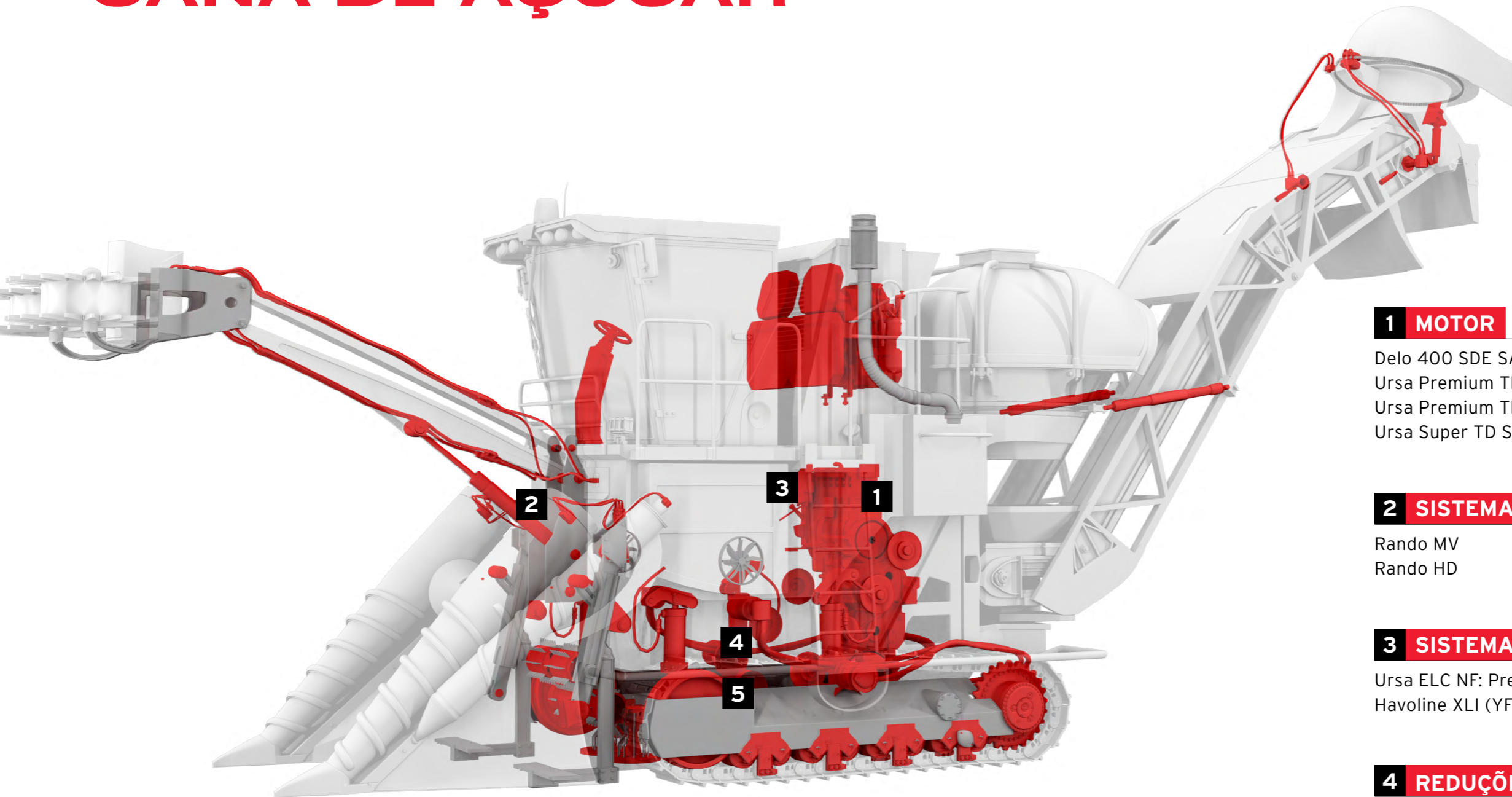

1 MOTOR

Delo 400 SDE SAE 15W-40 CK-4
Ursa Premium TDX SAE 15W-40
Ursa Premium TDX (E4) SAE 10W-40
Ursa Super TD SAE 15W-40

2 SISTEMA HIDRÁULICO

Rando MV
Rando HD

3 SISTEMA DE ARREFECIMENTO

Ursa ELC NF: Premix e Concentrado
Havoline XLI (YF03): Premix e Concentrado

4 REDUÇÕES FINAIS E CUBOS

Multigear Premium EP SAE 85W-140
Multigear EP SAE 85W-140

5 PONTOS DE GRAXA

Starplex EP 2 M3
Starplex EP 2
Multifak EP 2 M1
Multifak EP 2
Marfak MP 2

CAMINHÃO BITREM

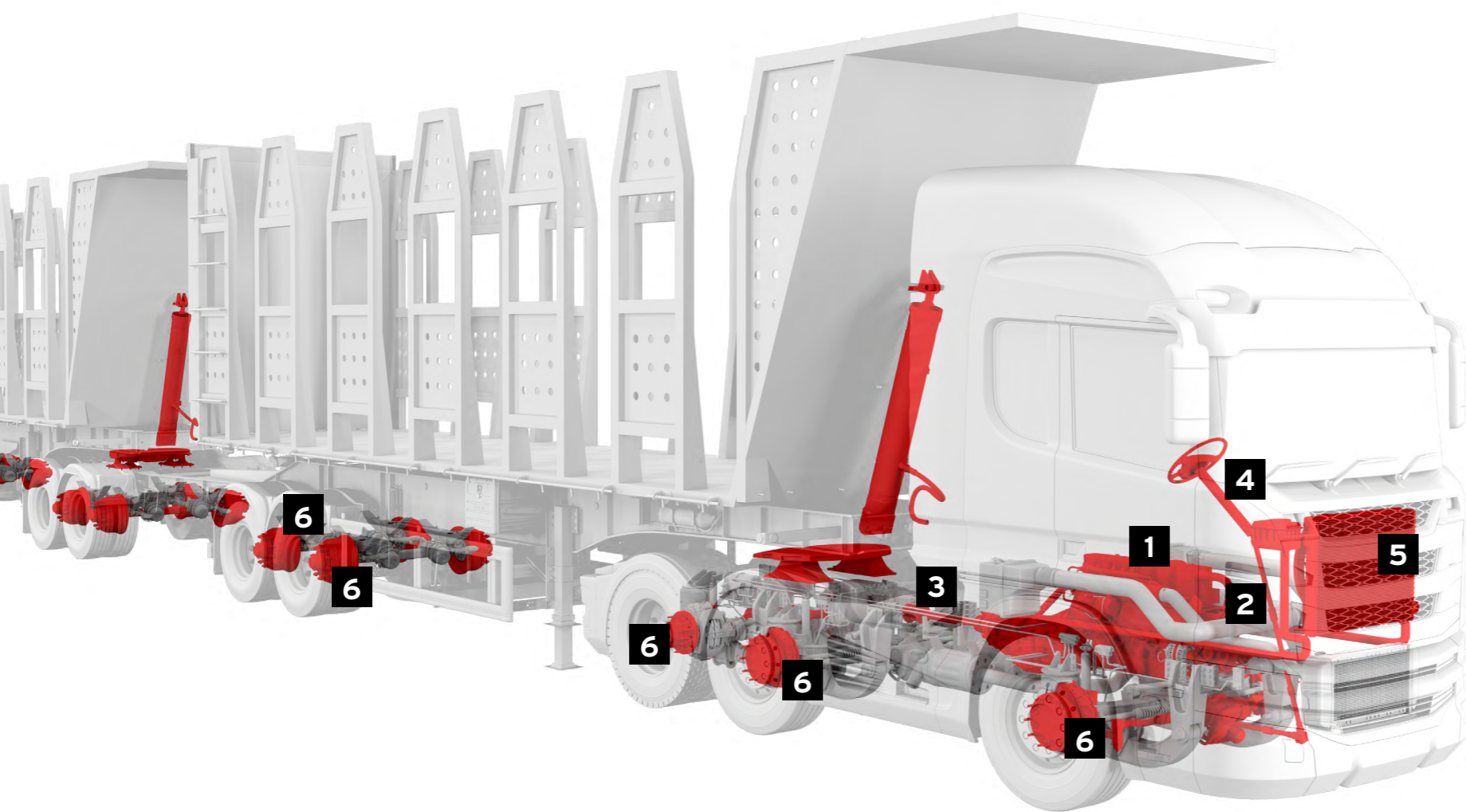

1 MOTOR

Delo 400 SDE SAE 15W-40 CK-4
Ursa Premium TDX SAE 15W-40
Ursa Premium TDX (E4) SAE 10W-40
Ursa Super TD SAE 15W-40

2 TRANSMISSÃO MANUAL / AUTOMÁTICA

Ursa Trans SAE 40
Universal EP SAE 80W
Universal EP SAE 90
Universal EP SAE 140
Ursa Syn MTF HD SAE 75W-80
Delo Syn ATF HD

3 DIFERENCIAL

Delo Syn Gear HD SAE 75W-90
Multigear Premium EP SAE 85W-140
Multigear EP-5 SAE 80W-90
Multigear EP SAE 90
Multigear EP SAE 85W-140
Multigear EP SAE 140

4 DIREÇÃO HIDRÁULICA

Texamatic B

5 FLUIDOS DE ARREFECIMENTO

Ursa ELC NF: Premix e Concentrado
Havoline XLI (YF03): Premix e Concentrado

6 GRAXAS

Starplex EP 2 M3
Starplex EP 2
Multifak EP 2 M1
Multifak EP 2
Marfak MP 2



MOTOR

Óleos lubrificantes de alto desempenho para maior cuidado de seus equipamentos agrícolas.

★ ALTA PERFORMANCE

Delo 400 SDE SAE 10W-30 CK-4 Delo 400 SDE SAE 15W-40 CK-4

A linha Delo 400 SDE teve sua performance testada e comprovada nas mais diferentes aplicações, em diferentes segmentos, incluindo operações de alta severidade.

ESPECIFICAÇÕES

API CK-4; ACEA E11

ATENDIMENTO

• MAN 3575

APROVAÇÃO:

- DTFR 15C100 (MB-Approval 228.31)
- Volvo VDS-4.5
- MTU Tipo 2.1
- Cummins CES 20086

APLICAÇÕES

- Trator
- Colhedora
- Pulverizador
- Colhedora de Cana
- Caminhão Bitrem



Maior intervalo de troca da categoria*

A linha Delo 400 SDE otimiza o custo total de operação através da extensão do período de troca e maximização da vida útil do equipamento.

Controle de viscosidade

MACK T-13
Teste de oxidação

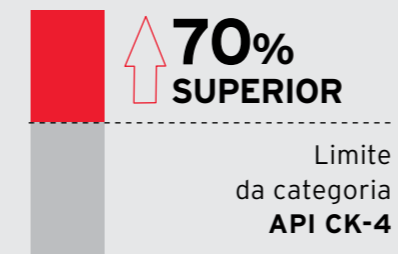

MAIS TEMPO DE DISPONIBILIDADE DO EQUIPAMENTO

Presença de biodiesel

Teste de oxidação com contaminação forçada

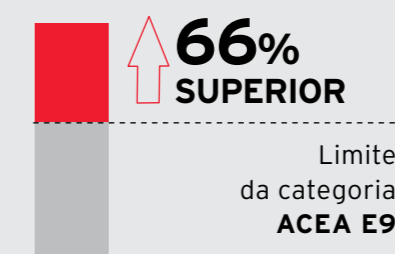

ADITIVOS DISPERSANTES PREMIUM

Proteção contra desgaste

OM 646 LA
Desgaste no eixo de cames

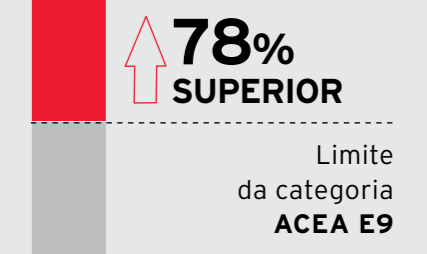

MAIOR VIDA ÚTIL DO MOTOR



EXCEDE OS REQUISITOS DOS PRINCIPAIS FABRICANTES

*Permite intervalos de troca de até 90.000 km, desde que observadas as condições de uso, manutenção e recomendações contidas no manual do fabricante do motor.



O QUE É?

Tecnologia ISOSYN® Advanced une a experiência em formulação da Texaco com a tecnologia de aditivos de alto desempenho e óleos básicos premium.



Até **68% maior** proteção contra desgaste**



Até **64% melhor** controle de depósitos**



Até **35% melhor** controle de oxidação**

**Quando comparado com os requerimentos da categoria API CJ-4.

Siga corretamente as recomendações do fabricante do veículo e/ou equipamento.

★ PREMIUM

Ursa Premium TDX SAE 15W-40

Formulado com tecnologia ISOSYN®, é um óleo lubrificante para motores a diesel naturalmente aspirados ou turboalimentados, com excelente relação custo-benefício, proporcionando proteção contra o desgaste e limpeza dos motores.



INTERVALO DE TROCA ESTENDIDO*

*Específico para a troca com Ursa Premium TDX SAE 15W-40, desde que observadas as condições de uso, manutenção e recomendações contidas no manual do fabricante do motor.

ESPECIFICAÇÕES

API CI-4; ACEA E7

ATENDIMENTO

- Volvo VDS-3
- Cummins CES 20078
- MTU Tipo 2

APROVAÇÃO:

• DTFR 15B110
(MB-Approval 228.3)



APLICAÇÕES

- Trator
- Colhedora
- Colhedora de Algodão
- Pulverizador
- Colhedora de Cana
- Caminhão Bitrem

QUAL O NÍVEL DE LIMPEZA QUE VOCÊ DESEJA PARA SEU MOTOR?

Ursa Premium TDX SAE 15W-40 minimiza o desgaste do motor e prolonga os períodos de troca, já que permite a operação dentro dos limites condenatórios de oxidação e de viscosidade por mais tempo.

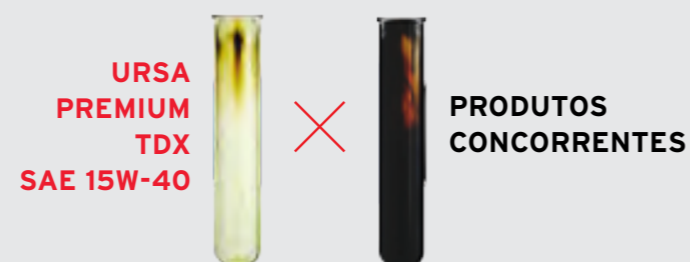

Ursa Premium TDX (E4) SAE 10W-40

Ursa Premium TDX (E4) SAE 10W-40 é formulado com uma combinação de básicos sintéticos e minerais de alta performance para motores a diesel com sistema de pós-tratamento EGR.

ESPECIFICAÇÕES: API CI-4; ACEA E4, E7.

ATENDIMENTO: MAN M 3277.



Ursa Premium TDS SAE 15W-40

Ursa Premium TDS SAE 15W-40 é um óleo de viscosidade SAE 15W-40 e grau de desempenho API CI-4/SL recomendado para motores a diesel naturalmente aspirados ou turboalimentados.

ESPECIFICAÇÃO: API CI-4/SL.



Ursa Premium TDX (E4) SAE 10W-40

Formulado com uma combinação de básicos sintéticos e aditivos de alta performance para motores a diesel com sistema de pós-tratamento EGR.

ESPECIFICAÇÕES: API CI-4; ACEA E4, E7.

ATENDIMENTO: MAN M 3277.

APLICAÇÕES: Trator, colhedora, pulverizador, colhedora de cana e caminhão bitrem.



Ursa Super TD SAE 15W-40

Óleo mineral multiviscoso para uso em motores a diesel.

ESPECIFICAÇÃO: API CH-4.

APLICAÇÕES: Trator, colhedora, pulverizador, colhedora de cana e caminhão bitrem.



SISTEMAS HIDRÁULICOS E CONJUGADOS

Linha completa que protege contra ferrugem e corrosão, proporcionando aumento da vida útil dos equipamentos.

FLUIDO MULTIFUNCIONAL

★ ALTA PERFORMANCE

TDH Oil Special **ESPECIFICAÇÃO:** SAE 10W-30.

Fluido multifuncional formulado com um pacote de aditivos exclusivo e óleos básicos do grupo II, que oferecem maior estabilidade térmica e resistência à oxidação. Foi desenvolvido para a lubrificação de transmissões, comandos finais, freios úmidos e sistemas hidráulicos de tratores agrícolas.



Máxima proteção para tratores e equipamentos agrícolas que utilizam um único fluido para transmissão, diferencial, sistema hidráulico e freios úmidos.

APROVAÇÃO: Volvo WB 101

ATENIMENTO: John Deere J20C; CNH MAT 3505 / 3525; Massey M-1145; AGCO Powerfluid 821 XL; ZF TE-ML 03E / 05F; Ford M2C86-B.

APLICAÇÕES: Trator e colhedora.



Oxidação

Performance superior ao líder de mercado



Cisalhamento

Excelente proteção das engrenagens

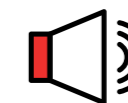

Ruído

Quanto menor o ruído, menor o cisalhamento



Teste de bomba

Fluido hidráulico

Melhor resistência à oxidação = Maior intervalo de troca de óleo

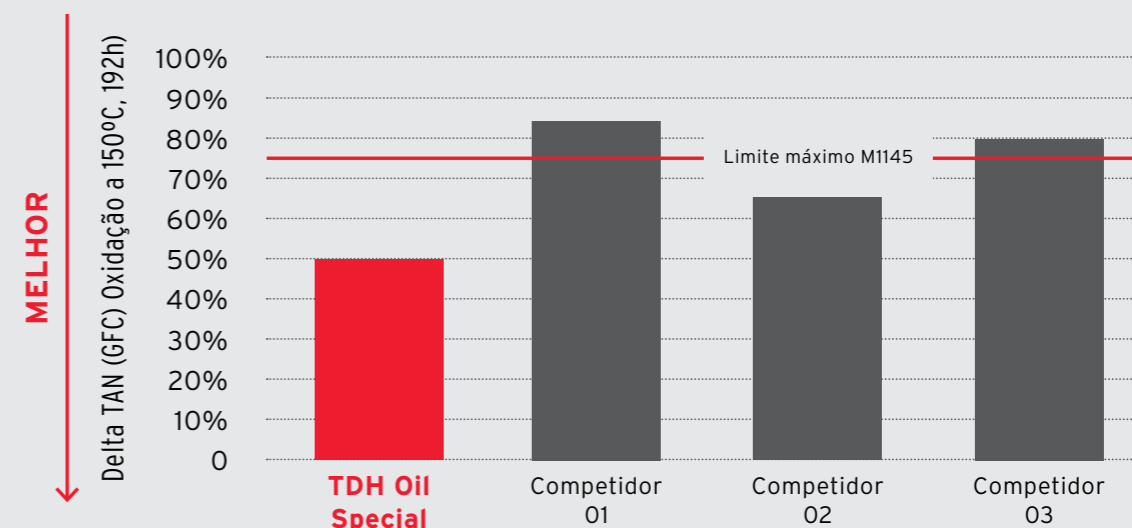

★ PREMIUM

TDH Oil **ESPECIFICAÇÃO:** SAE 10W-30.

Fluido multifuncional desenvolvido para a lubrificação de transmissões, comandos finais, freios úmidos e sistemas hidráulicos de tratores.

ATENIMENTO: John Deere J20C.

APLICAÇÕES: Trator e colhedora.



SISTEMA HIDRÁULICO



★ ALTA PERFORMANCE

Rando MV

Óleo lubrificante de alto índice de viscosidade para a lubrificação de sistemas hidráulicos, formulado com aditivos antidesgaste e melhoradores de índice de viscosidade de alta estabilidade ao cisalhamento e óleos básicos minerais convencionais e especiais do grupo II, que oferecem maior estabilidade térmica e resistência à oxidação.

VISCOSIDADES: ISO 15, ISO 32, ISO 46, ISO 68 e ISO 100.

ESPECIFICAÇÃO: DIN 51524-3 (HVLP).

ATENDIMENTO: Bosch Rexroth (ISO 32, 46, 68); Denison HF-0, HF-1, HF-2 (ISO 32, 46 e 68); Eaton Vickers M2950-S, I-286-S, 35VQ25A; MAG Cincinnati (Cincinnati Machine) P-68 (ISO 32), P-70 (ISO 46), P-69 (ISO 68).

APLICAÇÕES: Trator, pulverizador e colhedora de cana.

★ PREMIUM



Rando HD

Óleo lubrificante formulado com básicos minerais e aditivos antidesgaste para a lubrificação de sistemas hidráulicos.

VISCOSIDADES: ISO 32, ISO 46, ISO 68, ISO 100 e ISO 150.

ESPECIFICAÇÃO: DIN 51524-2 (HLP).

ATENDIMENTO: Bosch Rexroth (ISO 32, 46 e 68); Eaton Vickers 35VQ25A (ISO 32, 46 e 68) para M2950-S (equipamentos móveis) e I-286-S (equipamentos estacionários); MAG Cincinnati (Cincinnati Machine) P-68 (ISO 32), P-70 (ISO 46), P-69 (ISO 68); Parker Hannifin (Denison HF-0, HF-1 e HF-2 (ISO 32, 46 e 68); US Steel 126/127 (ISO 32, 46 e 68).

APLICAÇÕES: Trator, pulverizador e colhedora de cana.

DIREÇÃO HIDRÁULICA



Texamatic B

Óleo lubrificante formulado com básicos minerais de alta qualidade e aditivos específicos para a lubrificação de direções hidráulicas.

ESPECIFICAÇÃO: Dexron IID.

APROVAÇÃO: Mercedes-Benz do Brasil - DTFR 38B100 (MB 236.3) ✓

APLICAÇÃO: Caminhão bitrem.



TRANSMISSÕES, DIFERENCIAIS E COMANDOS FINAIS

Produtos especialmente desenvolvidos para minimizar o desgaste da direção, diferencial e eixos dos seus maquinários, reduzindo a frequência de paradas.

TRANSMISSÃO MANUAL



★ ALTA PERFORMANCE

Ursa Synthetic MTF HD 75W-80

Óleo sintético de altíssimo desempenho para o uso em engrenagens automotivas, mais especificamente em transmissões manuais "syncromesh" de veículos a diesel que operam em serviço pesado e requerem longos intervalos de troca. É formulado com base sintética e um pacote de aditivos muito bem balanceados.

ESPECIFICAÇÃO: API GL-4.

ATENDIMENTO: Volvo 97307 e 97318; Voith Retarder C; Eaton e MAN 314 Tipo E4.

APLICAÇÃO: Caminhões bitrem.



★ PREMIUM

Ursa Trans 40

Óleo lubrificante formulado com básicos minerais e aditivos balanceados para lubrificação de transmissões manuais (faixa de viscosidade SAE 80W-90).

ESPECIFICAÇÃO: API GL-4.

APROVAÇÃO: ZF TE-ML 02H e 04B. ✓

ATENDIMENTO: MB 235.12.

APLICAÇÃO: Caminhão bitrem.



★ PREMIUM

Universal EP 80W

Óleo lubrificante para engrenagens automotivas, formulado com básicos minerais e aditivos de extrema pressão balanceados, para lubrificação de transmissões manuais.

ESPECIFICAÇÃO: API GL-4.

APROVAÇÃO: DTFR 13B100 (MB 235.1). ✓

APLICAÇÃO: Caminhão bitrem.

TRANSMISSÃO AUTOMÁTICA



★ ALTA PERFORMANCE

Delo Syn ATF HD

Lubrificante sintético especialmente desenvolvido para transmissões automáticas de veículos pesados, como caminhões e ônibus, operando com período de troca estendido. Ele é oficialmente aprovado pela Voith e ZF para intervalos de troca estendidos.

APROVAÇÃO: Voith H55.6336.XX; MAN 339 Tipo V2 e Z2; Volvo 97341; ZF TE-ML 14B, 20B. ✓

APLICAÇÃO: Caminhão bitrem.

DIFERENCIAL E REDUÇÃO FINAL



★ PREMIUM

Delo Syn-Gear HD 75W-90

Recomendado para diferenciais de veículos pesados, garantindo performance até em condições severas e ambientes com temperaturas extremas. Possibilita ganho de eficiência energética e intervalos de troca estendidos.

ESPECIFICAÇÃO: API GL-5 e MT-1.

ATENDIMENTO: Mack GO-J.

APROVAÇÃO: MAN 342 Type M2, Volvo 97312, SAE J2360 e Meritor O-95. ✓



★ PREMIUM

Multigear Premium EP 85W-140

Multigear Premium EP SAE 85W-140 é um óleo lubrificante formulado com básicos minerais de alta qualidade, aditivos de extrema pressão termoestáveis para lubrificação de diferenciais e caixas de transferência de veículos pesados.

ESPECIFICAÇÕES: API GL-5; MT-1 e SAE J2360.

APROVAÇÃO: ZF TE-ML 05A, 12M, 16D e 21A. ✓

ATENDIMENTO: Scania STO 1:0.

APLICAÇÕES: Trator, colhedora, colhedora de cana-de-açúcar e caminhão bitrem.



★ PREMIUM

Multigear EP-5 80W-90

Óleo lubrificante formulado com básicos minerais de alta qualidade, aditivos termoestáveis de extrema pressão para lubrificação de diferenciais convencionais e eixos de veículos pesados.

ESPECIFICAÇÕES: API GL-5; MT-1 e SAE J2360.

APROVAÇÃO: ZF TE-ML 05A, 12M, 16B, 17B, 19B e 21A; Volvo 97321. ✓

ATENDIMENTO: SAE J2360; MAN 342 Tipo M2; Arvin Meritor O-76 A/B/D; Scania STO 1:0; DAF.

APLICAÇÕES: Trator, colhedora, colhedora de algodão, pulverizador, colhedora de cana e caminhão bitrem.



Multigear EP 85W-140 | 140

Multigear EP é uma série de óleos lubrificantes minerais para diferenciais automotivos.

ESPECIFICAÇÃO: API GL-5.

APLICAÇÕES: Trator, colhedora, colhedora de algodão, pulverizador, colhedora de cana e caminhão bitrem.



Texaco Gear Oil 90

Óleo lubrificante mineral para diferenciais automotivos.

ESPECIFICAÇÃO: API GL-5.

APLICAÇÕES: Trator, colhedora e pulverizador.



★ PREMIUM

Multigear LS 85W-140

Lubrificantes formulados com básicos minerais e aditivos de extrema pressão e modificadores de atrito específicos para lubrificação de diferenciais autoblocantes (também conhecidos como "limited slip", de tração positiva, antiderrapantes, entre outras denominações).

ESPECIFICAÇÕES: API MT-1 e GL-5.

ATENDIMENTO: MIL-2105D; Dana; Ford WSS-M2C-940a; Mercedes-Benz - para os eixos motrizes Albarus M46 (Trac- Lok) dos veículos Sprinter da Mercedes-Benz.

APLICAÇÃO: Pulverizador.



★ PREMIUM

Multigear EP 90

Óleo lubrificante para engrenagens automotivas, formulado com básicos minerais e aditivos de extrema pressão balanceados, para lubrificação de diferenciais.

ESPECIFICAÇÃO: API GL-5.

ATENDIMENTO: DTFR ZF TE-ML 16C, 17B, 19B, 21A.

APLICAÇÕES: Trator, colhedora, pulverizador e caminhão bitrem.



FLUIDOS DE ARREFECIMENTO

Para uma operação eficiente e de alto desempenho, conte com nossa linha de fluidos de arrefecimento desenvolvida para atender todos os tipos de sistema de resfriamento.

BENEFÍCIOS COMPROVADOS: ✓

Líder de mercado em fluidos para sistemas de arrefecimento e parceira das maiores montadoras do país, a Texaco Lubrificantes oferece uma linha completa que opera nas mais diversas condições de serviço.



Longos períodos de troca



Excelente proteção contra corrosão e cavitação



Eliminação da formação de depósitos abrasivos



Biodegradabilidade



Baixa reposição do fluido



★ ALTA PERFORMANCE

Delo XLC

Excelente proteção para frotas mistas onde a montadora especifica um fluido refrigerante livre de nitrito. Pode ser usado em motores pesados usando protocolos de redução de emissões, incluindo ou combinando tecnologias EGR, DPF, SCR e pós-arrefecedor. Este produto é recomendado para diferentes aplicações em frota mista.

ATENÇÃO: MAN 324 Type SNF; KES 07.892; CES 14439, entre outras.

APLICAÇÕES: Motores para serviço pesado, frotas mistas de automóveis, caminhões leves e pesados, sistema de resfriamento off-road e marítimo.

★ ALTA PERFORMANCE



Havoline XLI (YF03): Premix e Concentrado

Havoline XLI (YF03) é um inibidor de corrosão orgânico à base de carboxilatos, nas versões concentrada e premix pronta para uso (já diluída em água deionizada), para uso em sistemas de arrefecimento com longos períodos de troca.

ATENÇÃO: MB 312.0; MAN 248; MTU MTL 5049; entre outras.

APLICAÇÕES: Trator, colheitadeira, pulverizador, colhedora de cana e caminhão bitrem.

★ ALTA PERFORMANCE



Ursa ELC NF: Premix e Concentrado

A série Ursa Extended Life Coolant Nitrite Free (Ursa ELC NF Concentrate e Ursa ELC NF Premix 50/50) é constituída de fluidos para radiadores com etilenoglicol, que contêm inibidores de corrosão orgânicos à base de carboxilatos. Apresenta-se nas versões concentrada e pronta para uso (já diluída em água deionizada).

ATENÇÃO: MB 325.3, 326.3; MAN 324 Tipo SNF; MTU MTL 5048; Paccar DAF 74002; entre outras.

APLICAÇÕES: Trator, colhedora, pulverizador, colhedora de cana e caminhão bitrem.



GRAXAS

Alto desempenho para que seus equipamentos agrícolas operem de forma suave e confiável, não importando o que encontrem pelo caminho.

PROPRIEDADES E APLICAÇÕES



PROPRIEDADES DAS GRAXAS	Starplex EP 2 M3	Starplex EP 2	Multifak EP 2 M1	Multifak EP 2 M3	Marfak MP 2
Períodos estendidos de relubrificação	★	★	★	★	★
Proteção contra desgaste	★	★	★	★	★
Resistência à lavagem por água	★	★	★	★	★
Proteção em altas temperaturas	★	★	★	★	★
Proteção residual (aditivação sólida)	★	○	★	○	○

APLICAÇÃO	Starplex EP 2 M3	Starplex EP 2	Multifak EP 2 M1	Multifak EP 2 M3	Marfak MP 2
Lubrificação de rolamentos e cubos de rodas	★	★	★	★	★
Lubrificação de chassis	★	★	★	★	★
Quinta Roda	★	★	○	○	○

★ Excelente (se aplica com vantagens) ★ Bom (se aplica) ○ Não se aplica

★ PREMIUM

Starplex EP 2

Graxa de complexo de lítio do tipo múltiplas aplicações, contendo aditivos de extrema pressão, bissulfeto de molibdênio e inibidores de oxidação e corrosão. Possui ótima resistência à lavagem por água, é muito estável ao cisalhamento e possui características de alta adesividade.



ESPECIFICAÇÃO: NLGI 2.

ATENDIMENTO: ASTM D4950 GC / LB; MB DBL 6804.50.

APROVAÇÃO: Mercedes-Benz do Brasil - DBL 6804.50. ✓

APLICAÇÕES: Trator, colhedora de cana-de-açúcar e caminhão bitrem.

A graxa com o selo Texaco de qualidade.

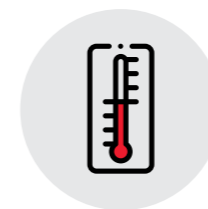

Excelente estabilidade ao cisalhamento e comportamento em altas temperaturas



Proteção contra cargas pesadas contínuas e de choque



Excelente resistência à lavagem por água



★ ALTA PERFORMANCE

Starplex EP 2 M3

Graxa de complexo de lítio do tipo múltiplas aplicações, contendo aditivos de extrema pressão, bissulfeto de molibdênio e inibidores de oxidação e corrosão. Possui ótima resistência à lavagem por água, é muito estável ao cisalhamento e possui características de alta adesividade.

ESPECIFICAÇÃO: NLGI 2.

ATENDIMENTO: ASTM D4950 GC / LB.

APLICAÇÕES: Trator, colhedora de cana-de-açúcar e caminhão bitrem.



Multifak EP 2 M1

Graxa de lítio recomendada para a lubrificação de cubos de rodas e rolamentos de equipamentos automotivos quando especificada uma graxa de lítio de extrema pressão, com boa resistência à lavagem por água e estabilidade ao cisalhamento.

ESPECIFICAÇÃO: NLGI 2.

ATENDIMENTO: ASTM D4950 LB.

APLICAÇÕES: Trator, colhedora, pulverizador, colhedora de cana e caminhão bitrem.



Multifak EP 2

Graxa de lítio recomendada para a lubrificação de cubos de rodas e rolamentos de equipamentos automotivos quando especificada uma graxa de lítio de extrema pressão, com boa resistência à lavagem por água e estabilidade ao cisalhamento.

ESPECIFICAÇÃO: NLGI 2.

ATENDIMENTO: ASTM D4950 LB.

APLICAÇÕES: Trator, colhedora de cana-de-açúcar e caminhão bitrem.



Marfak MP 2 M3

A Marfak MP 2 M3 é um graxa de lítio do tipo múltiplas aplicações, grau NLGI 2, contendo aditivos sólidos e inibidores de oxidação e corrosão.

ESPECIFICAÇÃO: NLGI 2.

APLICAÇÕES: Colhedora de cana-de-açúcar e caminhão bitrem.



Marfak MP 2

Graxa de lítio recomendada para lubrificação de equipamentos automotivos quando especificada uma graxa do tipo múltiplas aplicações.

ESPECIFICAÇÃO: NLGI 2.

ATENDIMENTO: ASTM D4950 GB / LA.

APLICAÇÕES: Trator, colhedora de cana-de-açúcar e caminhão bitrem.

DIFERENCIAIS E BENEFÍCIOS TEXACO LUBRIFICANTES

Além de toda confiança e segurança que os produtos Texaco proporcionam ao seu negócio, você ainda conta com benefícios que somente uma empresa com mais de 100 anos de experiência pode oferecer:



**EQUIPE DE CONSULTORES
DE NEGÓCIOS ALTAMENTE
QUALIFICADA.**



**EQUIPE TÉCNICA PREPARADA
PARA TODO O SUPORTE.**

SUPORTE AO CLIENTE



PORTAL DE SERVIÇOS

- Facilidade para inclusão de novos pedidos
- Acompanhamento do histórico de pedidos realizados
- Catálogo de produtos



CENTRAL DE SUPORTE AO CLIENTE

0800 703 2323





LubeWatch®
Oil Analysis Program

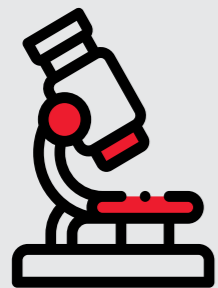

PROGRAMA LUBEWATCH®

O programa LubeWatch® foi desenvolvido para disponibilizar aos engenheiros de manutenção um diagnóstico preciso do óleo usado, detalhando o desempenho do lubrificante e identificando possíveis contaminantes.

Realizada por um time de especialistas no Centro de Tecnologia, um dos maiores laboratórios privados da América Latina, a **análise do óleo mostra como sua performance afeta o desempenho e a confiabilidade do equipamento.**

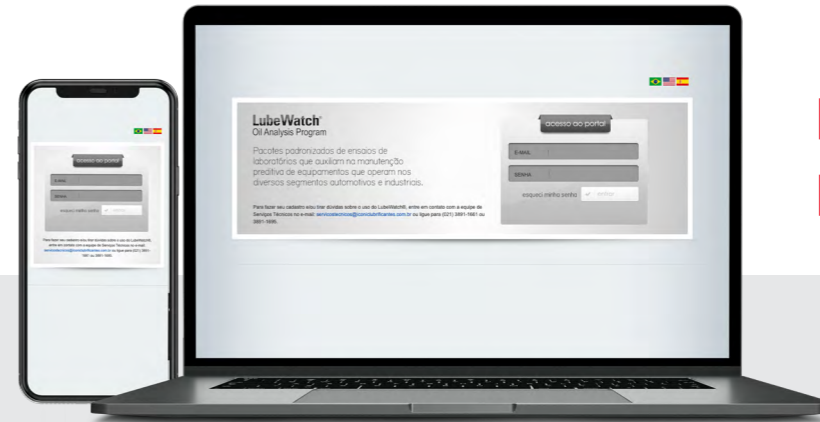

PORTAL LUBEWATCH

Para fazer seu cadastro e/ou tirar dúvidas sobre o uso do LubeWatch®, entre em contato com a equipe de Serviços Técnicos no e-mail: servicostecnicos@iconiclubrificantes.com.br ou ligue para (21) 3891-1661 ou 3891-1695.

COM O LUBEWATCH, SEUS MAQUINÁRIOS PODEM TER OS SEGUINTE BENEFÍCIOS:



Detecção de problemas em sua fase inicial, facilitando as práticas de manutenção e proporcionando maior produtividade



Maior lucratividade. Redução dos custos operacionais e paradas não previstas



Auxílio na definição de novos intervalos de troca de óleo de acordo com as condições operacionais vigentes para o equipamento

LUBRIFICANTE
TEM QUE
TER O
T DE



f @ ▶ 📶 /texacolubrificantes
www.texaco.com.br