

SOLUÇÕES PARA O AGRONEGÓCIO

 **TEXACO**®

▼ LUBRIFICANTES

texaco.com.br

O FUTURO,
DESDE SEMPRE.



PARA CADA OBJETIVO, UMA SOLUÇÃO.

No agronegócio o uso de máquinas e implementos agrícolas visa o aumento da produtividade e racionalização de custos.

Com os produtos da marca Texaco seus caminhões, tratores e equipamentos agrícolas funcionam com eficiência e com o máximo de desempenho.

Com a nossa parceria em lubrificação, garantimos a operação de seu veículo e/ou equipamento, minimizando custos de operação e maximizando a confiabilidade do motor.

Aumento da vida útil dos veículos e equipamentos.



Economia de combustível.



Redução dos custos de manutenção.



Intervalos de troca estendidos.



Aumento da produtividade dos equipamentos.



TECNOLOGIA

A MELHOR LUBRIFICAÇÃO PARA MOTORES A DIESEL.

A Texaco tem toda uma história de experiência em desenvolvimento de produtos com óleos básicos premium e aditivos que proporcionam desempenho excepcional. O resultado são produtos que possibilitam excelente proteção para as peças de motores a diesel.

A tecnologia ISOSYN® proporciona o desempenho, a proteção e a confiança de que você precisa para o seu negócio ir mais longe.



TECNOLOGIA ISOSYN®



Óleo Básico Premium Grupo II com tecnologia Chevron



Formulação com aditivos de alta performance



O conhecimento e a experiência da Chevron em formulações avançadas



ISOSYN
TECHNOLOGY™

ÓLEOS PREMIUM PARA MOTORES A DIESEL

URSA PREMIUM TDX SAE 15W-40 versus PRODUTOS API CI-4 DA COMPETIÇÃO CONFIANÇA ACIMA DE TUDO

Ursa® fornece proteção às peças do motor



DESEMPENHO EM TESTE DE OXIDAÇÃO
(20 DIAS)



URSA® PREMIUM TDX SAE 15W-40 API CI-4

Proporciona maiores
períodos de troca.

Óleo lubrificante para motores a diesel naturalmente aspirados ou turboalimentados, equipados com sistemas de redução de emissões EGR e/ou SCR com excelente relação custo-benefício, proporcionando proteção contra o desgaste e limpeza dos motores.

- 1 DESEMPENHO SEMELHANTE AO DOS LUBRIFICANTES SINTÉTICOS;
- 2 PROTEGE EM PERÍODOS ESTENDIDOS DE TROCA*;
- 3 MINIMIZA O ACÚMULO DE DEPÓSITOS NAS VÁLVULAS E NAS COROAS DOS PISTÕES.

ESPECIFICAÇÕES

- ACEA E7;
- API CI-4/SL;
- Caterpillar ECF-2;
- Cummins CES 20078;
- MAN M3275-1;
- Mercedes-Benz 228.3;
- MTU Categoria 2;
- Volvo VDS-3.

* Condicionada à análise do lubrificante em uso. O produto Ursa® Premium TDX SAE 15W-40 é indicado para diversos tipos de motores a diesel, inclusive EURO V, exceto quando requerido pelos fabricantes o uso de lubrificantes de baixo valor de cinzas sulfatadas, como "LowSAPS". SIGA SEMPRE AS RECOMENDAÇÕES DOS FABRICANTES DOS VEÍCULOS OU EQUIPAMENTOS COM RELAÇÃO ÀS VISCOSIDADES E ESPECIFICAÇÕES API OU ACEA.



QUAL É O NÍVEL
DE LIMPEZA
QUE VOCÊ DESEJA
PARA O SEU MOTOR?

OU

Demais
produtos

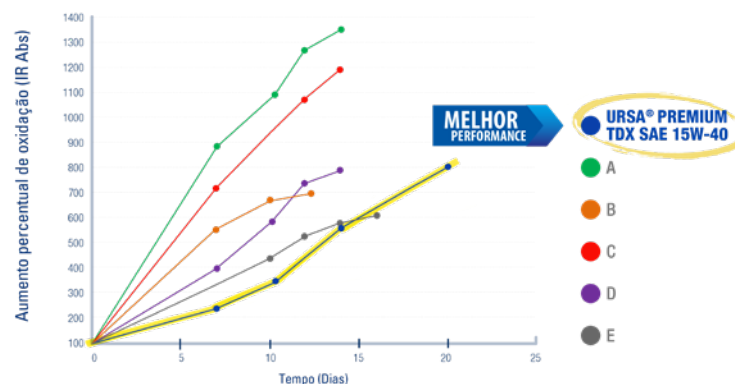

O Ursa® Premium TDX SAE 15W-40 controla melhor a oxidação do que os óleos concorrentes.

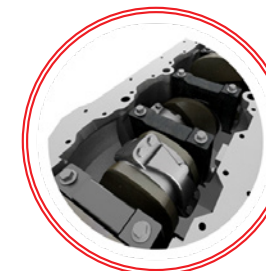

URSA® PREMIUM TDX SAE 15W-40

Supera a competição
na presença de biodiesel!

Ursa® Premium TDX SAE 15W-40 maximiza a eficiência do motor mesmo na presença de biodiesel, pois proporciona uma excelente limpeza do motor.

MENOR VISCOSIDADE = MAIOR EFICIÊNCIA

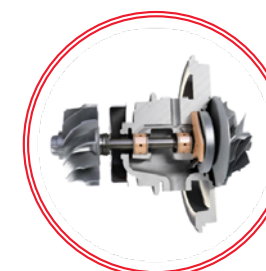
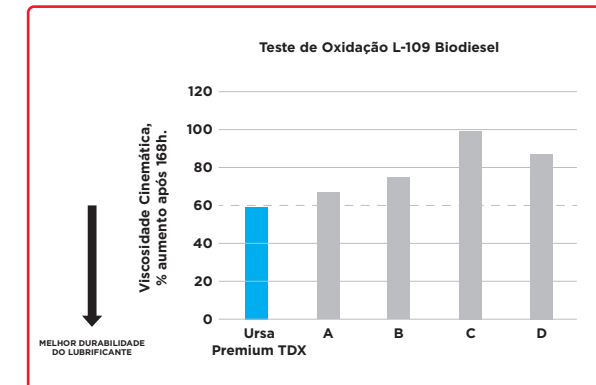

URSA® PREMIUM TDX SAE 15W-40

É o melhor na proteção contra a formação de depósitos nos turbocompressores.

Ursa® Premium TDX SAE 15W-40 minimiza o desgaste do motor e prolonga os períodos de troca, já que permite a operação dentro dos limites condenatórios de oxidação e de viscosidade por mais tempo.

MENOS DEPÓSITO = MENOS DESGASTE

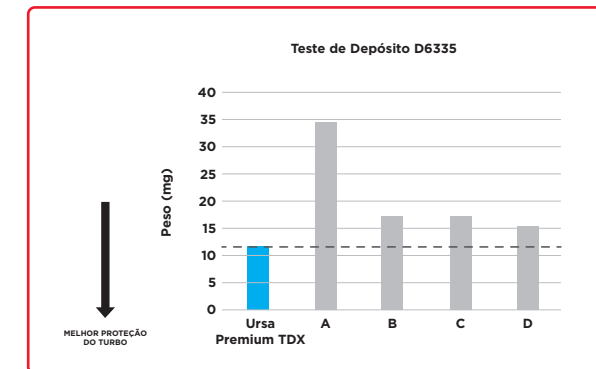

TRATORES COBERTURA TOTAL

PROTEÇÃO COMPLETA PARA SEU TRATOR

Os **óleos lubrificantes** para motor, transmissão, diferencial e sistema hidráulico, fluidos para radiador, graxas, etc. da marca Texaco são especialmente formulados para atender as intensas demandas para tratores utilizados na agricultura.

Garanta o máximo de proteção utilizando produtos de uma empresa com histórico de altos investimentos em pesquisa e desenvolvimento.

Motor

Ursa® Premium TDX SAE 15W-40 API CI-4
Ursa® Premium TDX (E4) SAE 10W-40 API CI-4
*Ursa® Super TD SAE 15W-40 API CH-4
*Para uso em motores fabricados até 2011.

Fluido para Radiador

Ursa® ELC NF
Ursa® ELC NF Premix 50/50
Havoline® XLI Green
Havoline® XLI (YF03) Premix

Diferencial, Transmissão e Cubos de Rodas

Multigear® Premium EP SAE 85W-140
Multigear® EP-5 SAE 80W-90
Multigear® EP SAE 90
Multigear® EP SAE 85W-140
Texaco® Gear Oil SAE 90

Sistema Hidráulico

Rando® MV
Rando® HD

Graxa

Starplex® Moly MPGM 2
Starplex® 2
Longatex 2
Multifak® EP2
*Molytex® EP2
*Marfak® MP 2

*Para uso em chassis (pinos e buchas)



Sistema Hidráulico, Diferencial Traseiro, Transmissão Freio (conjugado)

TDH Oil Special
TDH Oil

Freio (quando separado)

Fluido Freio Especial DOT4

Em caso de dúvidas, entre em contato com o Representante de Vendas Texaco Lubrificantes de sua região.

EQUIPAMENTOS AGRÍCOLAS COBERTURA TOTAL

PROTEÇÃO COMPLETA PARA SEUS EQUIPAMENTOS AGRÍCOLAS

A mecanização está presente nas diversas etapas do agronegócio: plantio, cultivo, colheita e transporte.

Para assegurar a **alta produtividade dos equipamentos agrícolas**, conte com os **óleos lubrificantes** para motor, transmissão, diferencial e sistema hidráulico, fluidos para radiador, graxas, etc. da **marca Texaco**.

Fluido para Radiador

Ursa® ELC NF Concentrate
Ursa® ELC NF 5050
Havoline® XLI Green
Havoline® XLI Green (YF03) Premix

Diferencial, Transmissão e Cubos de Rodas

Multigear® Premium EP SAE 85W-140
Multigear® EP-5 SAE 80W-90
Multigear® EP SAE 90
Multigear® EP SAE 85W-140
Texaco® Gear Oil SAE 90

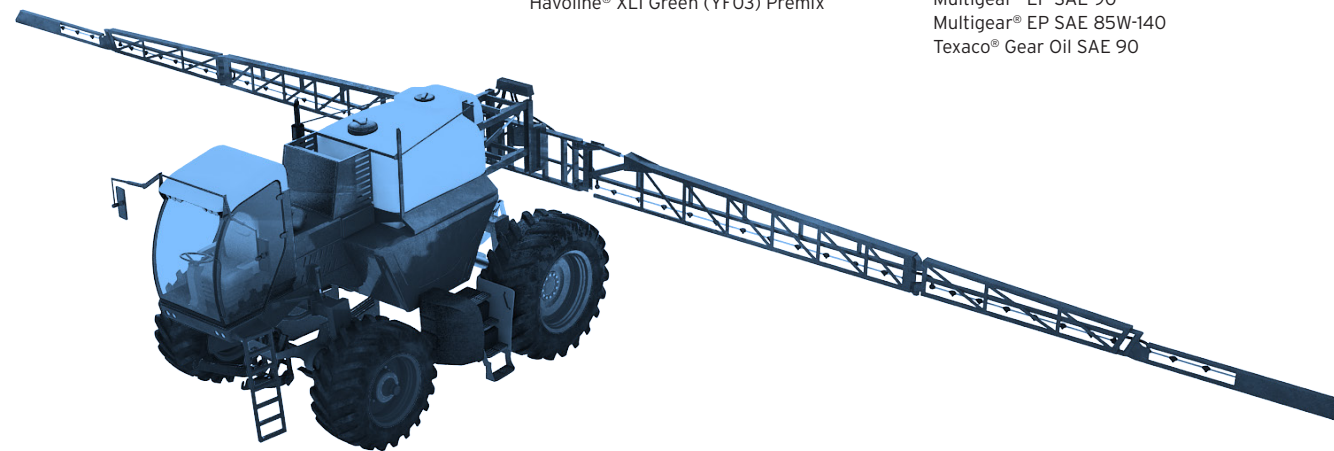

Motor

Ursa® Premium TDX SAE 15W-40 API CI-4
Ursa® Premium TDX (E4) SAE 10W-40 API CI-4
*Ursa® Super TD SAE 15W-40 API CH-4
*Para uso em motores fabricados até 2011.

Sistema Hidráulico

Rando® HD 68

Sistema Hidro

Rando® MV 68

Graxa

Starplex® Moly MPGM 2
Starplex® 2
Longatex 2
Multifak® EP2
*Molytex® EP2
*Marfak® MP 2

*Para uso em chassis (pinos e buchas)

Em caso de dúvidas, entre em contato com o Representante de Vendas Texaco Lubrificantes de sua região.

COLHEITADEIRAS

COLHEITA EFICIENTE = LUCRO

PROTEÇÃO COMPLETA PARA SUA COLHEITADEIRA

Durante a **colheita**, a **mecanização** é **fundamental** e deve ser realizada de forma **eficiente**, com velocidade e poucas perdas, para agilizar a etapa de comercialização.

Para atender as **intensas demandas para a colheitadeira** e demais equipamentos agrícolas, conte com os óleos **lubrificantes** para motor, transmissão e hidráulicos, fluidos para radiador, graxas, etc. da **marca Texaco**.

Motor

Ursa® Premium TDX SAE 15W-40 API CI-4
Ursa® Premium TDX (E4) SAE 10W-40 API CI-4
*Ursa® Super TD SAE 15W-40 API CH-4
*Para uso em motores fabricados até 2011.

Fluido para Radiador

Ursa® ELC NF Concentrate
Ursa® ELC NF 5050
Havoline® XLI Green
Havoline® XLI Green (YF03) Premix

Diferencial, Transmissão e Redução Final

Multigear® Premium EP SAE 85W-140
Multigear® EP-5 SAE 80W-90
Multigear® EP SAE 90
Multigear® EP SAE 85W-140
Texaco® Gear Oil SAE 90

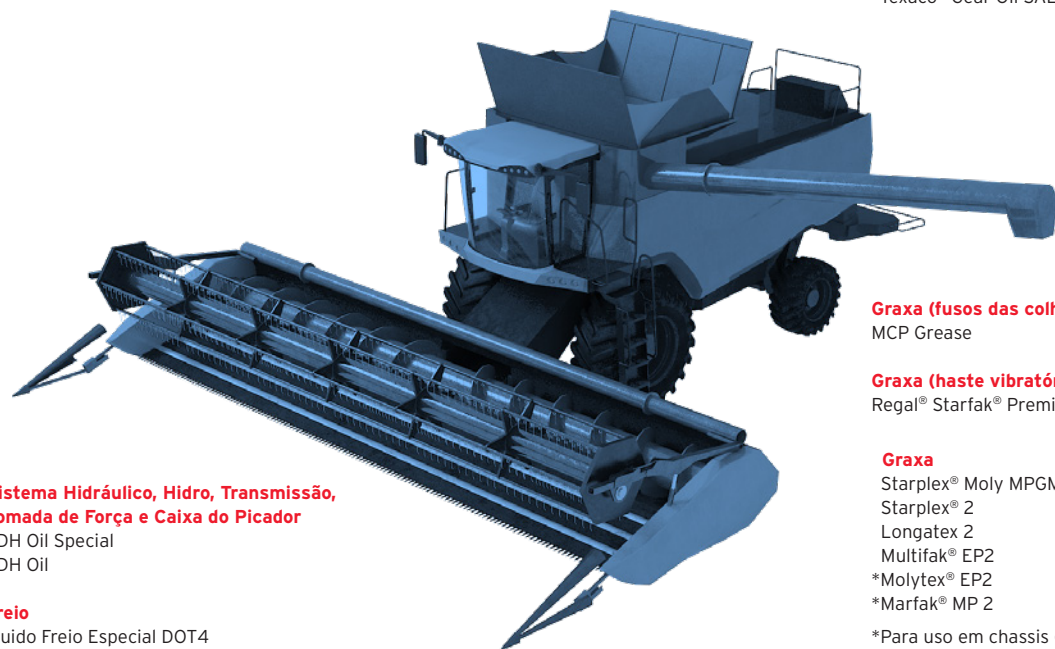

Graxa (fusos das colheitadeiras de algodão)

MCP Grease

Graxa (haste vibratória de colhedoras de café)

Regal® Starfak® Premium 3

Graxa

Starplex® Moly MPGM 2
Starplex® 2
Longatex 2
Multifak® EP2
*Molytex® EP2
*Marfak® MP 2

*Para uso em chassis (pinos e buchas)

Sistema Hidráulico, Hidro, Transmissão, Tomada de Força e Caixa do Picador

TDH Oil Special
TDH Oil

Freio

Fluido Freio Especial DOT4

Em caso de dúvidas, entre em contato com o Representante de Vendas Texaco Lubrificantes de sua região.

CAMINHÕES DEDICADOS AO AGRONEGÓCIO

COBERTURA TOTAL

PROTEÇÃO DE UM PARA-CHOQUE A OUTRO

Caminhões usados no agronegócio precisam ser capazes de **trabalhar com confiabilidade e garantir que as colheitas cheguem ao destino** dentro do prazo programado e em boas condições.

Os produtos da marca **Texaco** contemplam óleo de motor, transmissão, diferencial, fluidos de radiador, etc., garantindo **proteção e desempenho** de alto nível, essenciais para a **lucratividade no agronegócio**.

Motor

Ursa® Premium TDX SAE 15W-40 API CI-4
Ursa® Premium TDX (E4) SAE 10W-40 API CI-4

Quinta Roda

Starplex® Moly MPGM 2
Longatex 2
Molytex® EP2

Cubos de Rodas

Starplex® Moly MPGM 2
Starplex® 2
Longatex 2
Multifak® EP2

Transmissão Manual

Ursa® Synthetic MTF HD SAE 75W-80
Universal EP SAE 80W
Ursa® Trans SAE 40

Transmissão Automática

Delo Syn ATF HD
Texamatic® 7045E

Direção Hidráulica

Texamatic® B

Diferencial

Ursa® Synthetic HD Gear Lubrificant SAE 75W-90
Multigear® Premium EP SAE 85W-140
Multigear® EP-5 SAE 80W-90
Multigear® EP SAE 90, 140 ou 85W-140

Sistema de Arrefecimento

Ursa® ELC NF
Ursa® ELC NF Premix 50/50
Havoline® XLI Green
Havoline® XLI (YF03)
Havoline® XLI (YF03) Premix

Graxa (para chassis)

Starplex® Moly MPGM 2
Starplex® 2
Longatex 2
Multifak® EP2
Molytex® EP2
Marfak® MP 2

*Para uso em chassis (pinos e buchas)

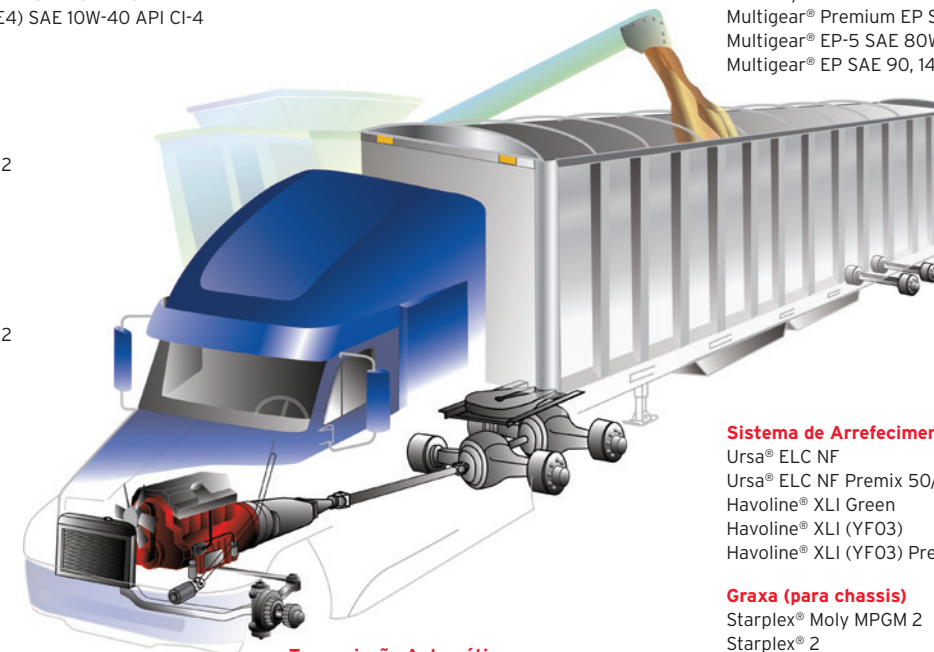

Em caso de dúvidas, entre em contato com o Representante de Vendas Texaco Lubrificantes de sua região.

ÓLEOS PARA MOTORES A DIESEL



URSA® PREMIUM TDX (E4) SAE 10W-40 API CI-4

Supera diversas especificações das montadoras.

- 1 Óleo lubrificante semissintético desenvolvido para aplicações de alto EGR;
- 2 Especialmente indicado para veículos MAN e Scania.

ESPECIFICAÇÕES

- ACEA E4 e E7;
- API CI-4;
- Cummins 20077/20078;
- Deutz DQC III-10;
- Mack EO-N;
- MAN 3277;
- MTU Category 3;
- Mercedes-Benz MB 228.5;
- Renault RLD-2;
- Scania LDF-2;
- Volvo VDS-3.

Siga sempre as recomendações dos fabricantes dos veículos ou equipamentos com relação às viscosidades e especificações API ou ACEA



URSA® SUPER TD SAE 15W-40 API CH-4

Óleo lubrificante mineral recomendado para uso em motores a diesel operando em todas as condições de serviço. Protege contra a corrosão e o desgaste.

ESPECIFICAÇÕES

- API CH-4;
- Mercedes-Benz MB 228.3, para motores do tipo Euro III.



FLUIDOS MULTIFUNCIONAIS

Máxima proteção e Supressão de ruídos



TDH OIL SPECIAL

MÁXIMA PROTEÇÃO PARA TRATORES E EQUIPAMENTOS AGRÍCOLAS QUE UTILIZAM UM ÚNICO FLUIDO PARA TRANSMISSÃO, DIFERENCIAL, SISTEMA HIDRÁULICO E FREIOS ÚMIDOS.

A marca Texaco possui uma linha completa de fluidos multifuncionais formulados especialmente para que seu equipamento opere de forma confiável, minimizando gastos com paradas não programadas.

TDH OIL SPECIAL PROPORCIONA:

- Excepcional supressão de ruídos dos freios úmidos e embreagem, proporcionando uma operação silenciosa e suave;
- Excelente controle da formação de espuma, proporcionando uma operação suave e precisa do sistema hidráulico;
- Atender ou exceder os requerimentos de desempenho dos principais fabricantes de tratores.

RECOMENDADO PARA OS EQUIPAMENTOS:

- Valtra;
- Massey Ferguson;
- New Holland;
- John Deere;
- Case IH.

Pode ser usado onde é requerido um fluido **SAE 10W-30** ou **SAE 75W-80** e que atenda as especificações abaixo:

- AGCO 821 XL
- Case International MS 1204, MS 1206, MS 1207, MS 1209, MAT 3505, MAT 3525, MAT 3526
- Caterpillar TO-2
- Ford ESEN-M2C86-B, ESN-M2C134-D, FNHA-2-C-201, FNHA-2-C-200, ESN-M2C41, ESN-M2C43, ESN-M2C48, ESN-M2C53, ESN-M2C92
- Hitachi eixo das pás carregadeiras de médio porte
- John Deere JDM J20C, J21A
- Kubota UDT
- Massey Ferguson M-1127A/M-1135/M-1141/ M-1143/M-1145
- Vickers (Eaton) 35VQ25, I-286-S, M-2950-S
- Volvo VCE WB101 97303
- ZF TE-ML 03E, TE-ML 05F, TE-ML 06K, TE-ML17E, TE-ML 21F

TDH OIL SPECIAL X CONCORRÊNCIA

TDH Oil Special apresentou a melhor película lubrificante após cisalhamento.

MAIOR VISCOSIDADE = MAIOR PROTEÇÃO

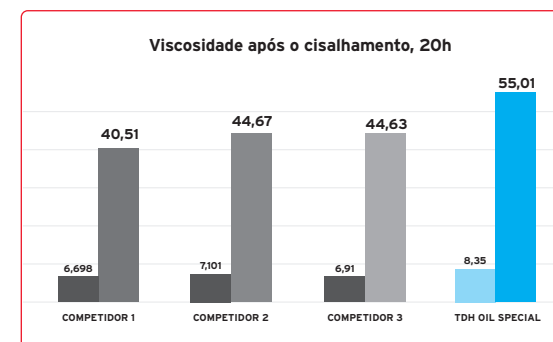

TDH Oil Special proporciona maiores intervalos de troca resultantes de sua excepcional resistência à oxidação.

MAIOR ESTABILIDADE = MAIOR INTERVALO DE TROCA

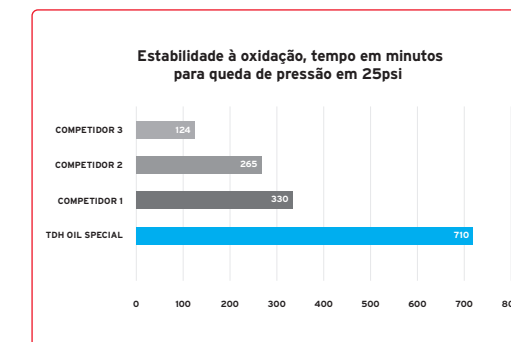

TDH OIL

Proporciona proteção ao desgaste de engrenagens e supressão de ruído dos freios úmidos e embreagens. Pode ser usado onde é requerido um fluido **SAE 10W-30** ou **SAE 75W-80** que atenda as especificações abaixo:

- John Deere J-20C
- Caterpillar TO-2

FLUIDOS MULTIFUNCIONAIS

Máxima proteção e Supressão de ruídos

A PROTEÇÃO DA DIREÇÃO, DIFERENCIAL E EIXOS É TÃO IMPORTANTE QUANTO A DOS COMPONENTES DO MOTOR.

A marca Texaco possui uma linha premium completa de fluidos de transmissão e lubrificantes para engrenagem. Formulados com aditivos especiais, nossos produtos operam de forma confiável e eficiente, minimizando a frequência de paradas.

TRANSMISSÃO



URSA® SYNTHETIC MTF HD SAE 75W-80

Óleo lubrificante sintético de altíssimo desempenho para o uso em transmissões manuais "syncromesh" de veículos a diesel que operam em serviço pesado e requerem longos intervalos de troca. Contribui com até 3% de economia de combustível ao longo de 400.000km em serviço, se usado em conjunto com o Ursa® Synthetic HD Gear Lubricant SAE 75W-90.



URSA® TRANS SAE 40

Óleo lubrificante mineral para transmissões manuais, formulado com aditivos balanceados. Ursa® Trans SAE 40 também pode ser classificado como SAE 80W-90. Permite períodos de troca mais longos, quando comparado aos óleos convencionais.



UNIVERSAL EP SAE 80W

Óleo lubrificante mineral para transmissões manuais, formulado com aditivos de extrema pressão balanceados. Evita o desgaste das peças sem danificar os sincronizadores.



DELO SYN ATF HD

Delo Syn ATF HD é especialmente desenvolvido para transmissões de veículos pesados, operando com período de troca estendido. Ele é oficialmente aprovado pela ZF e pela Voith para intervalos de troca estendidos.



TEXAMATIC® 7045E

Óleo lubrificante mineral para transmissões automáticas, caixas de direção hidráulica e sistemas hidráulicos. Protege contra a corrosão e desgaste, permitindo máxima precisão e suavidade nas mudanças de marchas.

FLUIDOS DE TRANSMISSÃO, DIFERENCIAL E EIXOS

Excelente proteção contra o desgaste das engrenagens

DIREÇÃO HIDRÁULICA



TEXAMATIC® B

Óleo lubrificante mineral para transmissões automáticas e direções hidráulicas de diversos fabricantes automotivos. Protege contra a ferrugem e corrosão.

DIFERENCIAL E EIXOS



URSA® SYNTHETIC HD GEAR LUBRICANT SAE 75W-90

Óleo lubrificante sintético com aditivos de extrema pressão para diferenciais e eixos traseiros operando em aplicações severas, condições extremas de temperatura e períodos de troca estendidos. Atende os requerimentos dos principais fabricantes de diferenciais para intervalos estendidos de troca de até 700.000km. Esta capacidade de troca estendida reduz as paradas de equipamentos para manutenção e garante robusta proteção dos diferenciais.



MULTIGEAR® EP SAE 90, 140, 85W-140

Óleo lubrificante mineral com aditivos de extrema pressão para diferenciais e caixas de transferência, aprovado por diversos fabricantes. Pode também ser usado em outras aplicações quando solicitado pelo fabricante um produto de classificação API GL-5. Proporciona durabilidade às peças e protege contra a ferrugem e corrosão.



MULTIGEAR® PREMIUM EP SAE 85W-140 MULTIGEAR® EP-5 SAE 80W-90

Óleos fabricantes minerais com aditivos de extrema pressão termooestáveis para diferenciais convencionais, caixas de transmissões e caixas de transferência de veículos pesados, automotivos ou agrícolas de vários fabricantes. Permitem operar em altas temperaturas por longos períodos, podendo dobrar tempo de troca quando comparados ao observado nos demais lubrificantes que atendem a especificação API GL-5.



Em caso de dúvidas, entre em contato com o Representante de Vendas Texaco Lubrificantes de sua região.

FLUIDOS HIDRÁULICOS

Proteção e confiança em seus equipamentos agrícolas

A PROTEÇÃO DO SISTEMA HIDRÁULICO DOS SEUS EQUIPAMENTOS AGRÍCOLAS É TÃO IMPORTANTE QUANTO A DOS COMPONENTES DO MOTOR.

A marca Texaco possui uma linha completa de fluidos hidráulicos formulados especialmente para que seu equipamento opere de forma confiável e eficiente, minimizando a frequência de paradas.



RANDO® MV 68 E 100

Óleos lubrificantes para sistemas hidráulicos de equipamentos agrícolas móveis ou estacionários operando em serviço severo e equipados com bombas de palhetas ou engrenagens, assim como com bombas de pistão atuando em qualquer pressão.

ESPECIFICAÇÕES

- ISO 68 e 100;
- DIN 51524 parte 3 HVLP;
- Parker Hannifin (Denison) HFO, HF1, HF2;
- Eaton-Vickers I-286-S, M-2950-S, 35VQ25A;
- Bosch Rexroth.

A linha **RANDO® MV** ajuda a manter seu equipamento operando por mais tempo, mais rápido, sob condições mais severas e em uma faixa de operação ainda maior, permitindo maximizar o intervalo entre as manutenções necessárias e reduzir ou eliminar falhas que danificam os equipamentos.

TUDO ISTO É POSSÍVEL GRAÇAS À:

- **Melhoria da eficiência da bomba hidráulica;**
- **Maior resistência às altas temperaturas operacionais;**
- **Longa vida útil para o lubrificante e para o equipamento;**
- **Excelente proteção contra o desgaste, ferrugem e corrosão de componentes críticos do sistema hidráulico;**
- **Liberação de ar, controle de espuma e separação de água;**
- **Excelente estabilidade térmica;**
- **Excelente estabilidade ao cisalhamento.**

TESTE KRL* DE ESTABILIDADE AO CISALHAMENTO

Confira os resultados de Rando MV 68 no teste KRL* quanto à diferença de % de viscosidade a 100°C.

MENOR % = MAIOR ESTABILIDADE E MELHOR DESEMPENHO

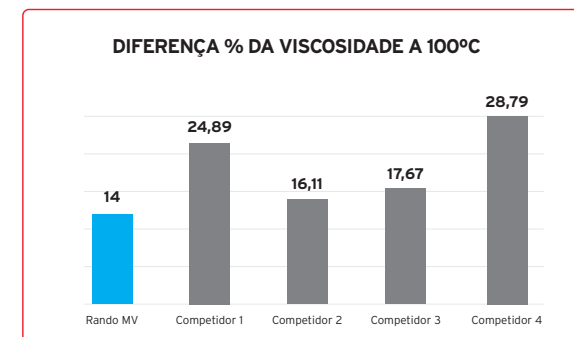

RANDO® HD 68 E 100

Óleos lubrificantes para sistemas hidráulicos de equipamentos agrícolas móveis ou estacionários operando em serviço severo.

ESPECIFICAÇÕES

- ISO 68 e 100;
- DIN 51524 parte 2 HLP;
- Parker Hannifin (Denison) HFO, HF1, HF2;
- Eaton-Vickers I-286-S, M-2950-S, 35VQ25A;
- Bosch Rexroth.

GRAXAS

Desempenho 24 horas, 7 dias por semana



Graxa para lubrificação dos fusos de colheitadeiras de algodão: **MCP Grease**
 Graxa para lubrificação da haste vibratória de colhedoras de café: **Regal® Starfak® Premium 3**

GRAXAS

Para ajudar seu trator, equipamentos agrícolas e caminhões cumprirem seus objetivos, é importante que todas as peças do motor operem de forma suave.

As graxas da marca Texaco foram formuladas para fornecer alto desempenho e proteção duradoura, não importando o que seu veículo irá encontrar na estrada.

- ★ Bom (se aplica)
- ★★ Excelente (se aplica com vantagens)
- Não se aplica



PROPRIEDADES DAS GRAXAS	Starplex® Moly MPGM 2	Starplex® 2	Longatex 2	Multifak® EP2	Molytex® EP2	Marfak® MP2
Períodos estendidos de relubrificação	★★	★★	★★	★	★	★
Proteção contra desgaste	★★	★★	★★	★★	★	★
Resistência à lavagem por água	★★	★★	★	★	★	★
Proteção em altas temperaturas	★★	★★	★	★	★	★
Proteção residual (aditivção sólida)	★	○	★	○	★	○
APLICAÇÃO						
Lubrificação de rolamentos e cubos de rodas	★★	★★	★★	★	★	★
Lubrificação de chassis	★★	★★	★★	★	★★	★
Quinta roda	★★	○	★	○	★	○

FLUIDOS DE ARREFECIMENTO

Protege todos os tipos de Sistema de Resfriamento

BENEFÍCIOS DA FAMÍLIA DE FLUIDOS DE ARREFECIMENTO DA MARCA TEXACO:

- Longos períodos de troca;
- Excelente proteção contra corrosão e cavitação;
- Eliminação da formação de depósitos abrasivos;
- Biodegradabilidade;
- Baixa manutenção do fluido.

Motores de veículos e equipamentos agrícolas geram muito calor. Para uma operação eficiente e de alto desempenho, conte com os fluidos de arrefecimento da marca Texaco.

- Linha Ursa® NF (nas versões concentrada e pronta para uso) - recomendada para sistemas de arrefecimento de caminhões, ônibus, máquinas agrícolas e veículos pesados movidos a diesel.
- Linha Havoline® XLI (Green e YF03 nas versões concentrada e pronta para uso) - recomendada para sistemas de arrefecimento de caminhões, ônibus, utilitários, máquinas agrícolas, locomotivas e motores estacionários.



CARACTERÍSTICAS	Ursa® ELC NF	Ursa® ELC NF Premix 50/50	Havoline® XLI Green	Havoline® XLI YF03	Havoline® XLI YF03 Premix
Pronto para uso	---	X	---	---	X
Para diluição - % de Água	40% a 60%	---	5% a 10%	5% a 10%	---
Cor	Laranja	Laranja	Verde	Amarelo	Amarelo
Período de troca					
Para caminhões, ônibus e tratores	até 650.000km, 5 anos ou 8.000h	até 650.000km, 5 anos ou 8.000h	até 650.000km, 5 anos ou 8.000h	até 650.000km, 5 anos ou 8.000h	até 650.000km, 5 anos ou 8.000h



GANHE MAIS COM OS PRODUTOS COM TECNOLOGIA ISOSYN®!



MENOR CUSTO DE MANUTENÇÃO!



MAIOR EFICIÊNCIA OPERACIONAL!



MELHORES RESULTADOS FINANCEIROS!



BLOG.TEXACO.COM.BR
TEXACO.COM.BR

O descarte inadequado do produto e sua embalagem contêm água e óleo.
Fabricantes, importadores, distribuidores, comerciantes e consumidores têm responsabilidade compartilhada pela sua
devolução e destinação. O produto usado e ou contaminado e sua embalagem devem ser reciclados.
Consumidor, devolva os óleos ou compre ou nos postos de serviços automotivos. Preserve o meio ambiente.

CINTO DE SEGURANÇA SALVA VIDAS.
CONSULTE SEMPRE O MANUAL DO VEÍCULO.